

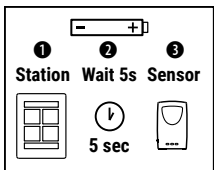

Thermo-Hygrometer 433MHz

Art. Nr.: 7009993



- (DE) Bedienungsanleitung**
- (EN) Instruction Manual**
- (FR) Mode d'emploi**
- (IT) Istruzioni per l'uso**
- (ES) Manual de uso**

Allgemeine Warnhinweise



GEFAHR!

Dieses Gerät beinhaltet Elektronikteile, die über eine Stromquelle (Batterien) betrieben werden. Lassen Sie Kinder beim Umgang mit dem Gerät nie unbeaufsichtigt! Die Nutzung darf nur wie in der Anleitung beschrieben erfolgen, andernfalls besteht GEFAHR eines STROMSCHLAGS!

Kinder sollten das Gerät nur unter Aufsicht benutzen. Verpackungsmaterialien (Plastiktüten, Gummibänder, etc.) von Kindern fernhalten! Es besteht ERSTICKUNGSGEFAHR!

Batterien gehören nicht in Kinderhände! Achten Sie beim Einlegen der Batterie auf die richtige Polung. Ausgelaufene oder beschädigte Batterien verursachen Verätzungen, wenn Sie mit der Haut in Berührung kommen. Benutzen Sie gegebenenfalls geeignete Schutzhandschuhe.



GEFAHR!

Setzen Sie das Gerät keinen hohen Temperaturen aus. Benutzen Sie nur die empfohlenen Batterien. Gerät und Batterien nicht kurzschließen oder ins Feuer werfen! Durch übermäßige Hitze und unsachgemäße

Handhabung können Kurzschlüsse, Brände und sogar Explosionen ausgelöst werden!



HINWEIS!

Bauen Sie das Gerät nicht auseinander! Wenden Sie sich im Falle eines Defekts bitte an Ihren Fachhändler. Er nimmt mit dem Service-Center Kontakt auf und kann das Gerät ggf. zwecks Reparatur einschicken.

Ersetzen Sie schwache oder verbrauchte Batterien immer durch einen komplett neuen Satz Batterien mit voller Kapazität. Verwenden Sie keine Batterien von unterschiedlichen Marken, Typen oder unterschiedlich hoher Kapazität. Batterien sollten aus dem Gerät entfernt werden, wenn es längere Zeit nicht benutzt wird!

Hinweise zur Reinigung

Trennen Sie das Gerät vor der Reinigung von der Stromquelle (Batterien entfernen)!



HINWEIS!

Reinigen Sie das Gerät nur äußerlich mit einem trockenen Tuch. Benutzen Sie keine Reinigungsflüssigkeit, um Schäden an der Elektronik zu vermeiden.

ENTSORGUNG



Entsorgen Sie die Verpackungsmaterialien sortenrein. Informationen zur ordnungsgemäßen Entsorgung erhalten Sie beim kommunalen Entsorgungsdienstleister oder Umweltamt.



Werfen Sie Elektrogeräte nicht in den Hausmüll! Gemäß der Europäischen Richtlinie 2002/96/EG über Elektro- und Elektronik-Altgeräte und deren Umsetzung in nationales Recht müssen verbrauchte Elektrogeräte getrennt gesammelt und einer umweltgerechten Wiederverwertung zugeführt werden.



Batterien und Akkus dürfen nicht im Hausmüll entsorgt werden, sondern Sie sind zur Rückgabe gebrauchter Batterien und Akkus gesetzlich verpflichtet. Sie können die Batterien nach Gebrauch entweder in unserer Verkaufsstelle oder in unmittelbarer Nähe (z.B. im Handel oder in kommunalen Sammelstellen) unentgeltlich zurückgeben.

Batterien und Akkus sind mit einer durchgekreuzten Mülltonne sowie dem chemischen Symbol des Schadstoffes bezeichnet.

Cd¹Hg²Pb³

¹ Batterie enthält Cadmium

² Batterie enthält Quecksilber

³ Batterie enthält Blei

TECHNISCHE DATEN:

Temperatur:

Messbereich -20,0°C bis +60,0°C

Genauigkeit +/- 1°C

Auflösung 0,1°C

Relative

Luftfeuchte:

Messbereich 25% bis 90%
relative Luftfeuchte

Genauigkeit +/-5%

Auflösung 1%

Allgemein:

Stromversorgung Batterien Typ AA, 2 Stück

Sendefrequenz 433MHz

Maße 110 x 60 x 32mm (H x B x T)

MERKMALE DER SENDEEINHEIT

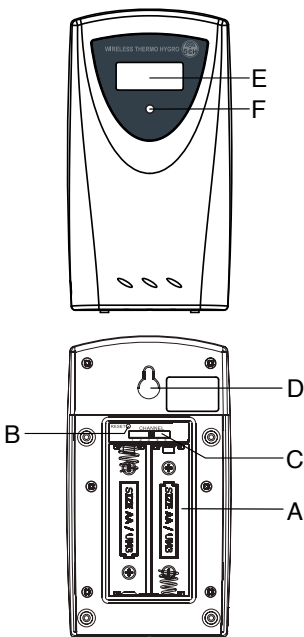

A BATTERIEFACH

Gerät benötigt 2 x UM-3 oder
"AA" 1.5V Batterien

B RESET

Wiederherstellen aller Funktionen nach
Kanalwechsel

C CHANNEL

Eingangskanal für die Wetterstation.
Kanaleinstellung vor dem Einlegen der
Batterien vornehmen.

D WANDHALTERUNG

Zur Befestigung des Sensors an Wänden.

E DISPLAY AUF DER FRONTSEITE

Anzeige von Temperatur, Luftfeuchte,
eingestellter Kanal und Warnsymbol schwache
Batteriekapazität [].

F LED INDIKATOR AUF DER FRONTSEITE

Blinkt wenn Signale übertragen werden.

INBETRIEBNAHME DER THERMO-HYGRO-SENSOREN

1. Öffnen Sie die Batteriefachabdeckung auf der Rückseite des Thermo-Hygrosensors
2. Stellen Sie den gewünschten Kanal am Schalter (C) ein. Wenn Sie nur einen Sender verwenden, so belassen Sie die Auswahl bitte auf " 1".
3. Legen Sie 2 neue UM-3 oder "AA" 1,5V Batterien polrichtig ein.
4. Benutzen Sie einen spitzen Stift und drücken Sie den "RESET" - Knopf, der sich im Batteriefach befindet.
5. Verschließen Sie die Batteriefachabdeckung wieder und stellen Sie den Sensor an der gewünschten Stelle auf.

TIPPS ZUM AUFSTELLEN:

Beachten Sie bitte die folgenden Hinweise, um einen optimalen Betrieb der Geräte zu gewährleisten:

1. Weisen Sie jeder externen Sendeeinheit einen eigenen Kanal zu.
2. Platzieren Sie die Empfangseinheit und Sendeeinheit innerhalb von 1 Meter zueinander und aktivieren Sie die manuell Suche nach verfügbaren Signalen aller angeschlossenen Außensensoren am Hauptgerät (Wetterstation nicht im Lieferumfang enthalten).

Drücken Sie hierzu die Taste [▼] auf der Rücksei-

te Ihrer Wetterstation. Warten Sie bis der Messwert auf der Anzeige erscheint.

3. Stellen Sie danach die externe Sendeeinheit an einem Platz auf, an dem freie Luftzirkulation und Sonnenschutz gewährleistet sind. Wählen Sie bitte einen niederschlagsfreien, schattigen Ort zur Messung aus. Die internationale Standardhöhe für Temperaturmessungen liegt bei 1,25 m (4 ft) über dem Boden.
4. Werden die Batterien des Sensors leer, so erscheint das Symbol [🔋] in der Anzeige Sensors und des Wetterstation.

Beachten Sie, dass die tatsächliche Reichweite der Sender von den jeweils verwendeten Baumaterialien der Gebäude sowie der jeweiligen Position der externen Sendeeinheit abhängt und durch externe Einflüsse (diverse Funksender und andere Störquellen) die mögliche Distanz stark reduziert wird. Sollte kein Empfang möglich sein, empfehlen wir sowohl für den Sender und den Empfänger (Wetterstation, nicht im Lieferumfang enthalten) andere Positionen zu suchen. Manchmal reicht schon ein Verschieben um wenige Zentimeter!

EG-KONFORMITÄTSERKLÄRUNG



Hiermit erklärt Bresser GmbH, dass der Funkanlagentyp mit Artikelnummer 7009993 der Richtlinie 2014/53/EU entspricht. Der vollständige Text der EG-Konformitätserklärung ist unter der folgenden Internetadresse verfügbar: www.bresser.de/download/7009993/CE/7009993_CE.pdf

GARANTIE & SERVICE

Die reguläre Garantiezeit beträgt 5 Jahre und beginnt am Tag des Kaufs. Die vollständigen Garantiebedingungen sowie Informationen zu Garantiezeitverlängerung und Serviceleistungen können Sie unter www.bresser.de/garantiebedingungen einsehen.

General Warning



DANGER!

This device contains electronic components which operate via a power source (power supply and/or batteries). Do not let children use the device while unattended. Only use the device as described in the manual, otherwise you run the risk of an electric shock.

Children should only use the device under adult supervision. Keep packaging material, like plastic bags and rubber bands, out of the reach of children, as they pose a choking hazard.

Keep batteries out of the reach of children. Make sure you insert the batteries correctly. Empty or damaged batteries could cause burns if they come into contact with the skin. If necessary, wear adequate gloves for protection.



DANGER!

Do not expose the device to high temperatures. Use only the recommended batteries. Do not short-circuit the device or batteries, or throw them into a fire. Excessive heat or improper handling could trigger a short-circuit, a fire or an explosion!

**NOTE!**

Do not disassemble the device. In the event of a defect, please contact your dealer. The dealer will contact the Service Centre and can send the device in to be repaired, if necessary.

Use only the recommended batteries. Always replace weak or empty batteries with a new, complete set of batteries at full capacity. Do not use batteries from different brands or with different capacities. The batteries should be removed from the unit if it has not been used for a long time.

Notes on cleaning

Separate the device from the power supply or remove the batteries before cleaning.

**NOTE!**

Only use a dry cloth to clean the exterior of the device. Do not use any cleaning fluid to avoid damaging the electronics.

Disposal



Dispose of the packaging materials properly, according to their type, such as paper or cardboard. Contact your local waste-disposal service or environmental authority for information on the proper disposal.



Do not dispose of electronic devices in the household garbage!

As per the Directive 2002/96/EC of the European Parliament on waste electrical and electronic equipment and its adaptation into German law, used electronic devices must be collected separately and recycled in an environmentally friendly manner.



In accordance with the regulations concerning batteries and rechargeable batteries, disposing of them in the normal household waste is explicitly forbidden. Please make sure to dispose of your used batteries as required by law – at a local collection point or in the retail market. Disposal in domestic waste violates the Battery Directive.

Batteries that contain toxins are marked with a sign and a chemical symbol.

Cd¹Hg²Pb³

¹ battery contains cadmium

² battery contains mercury

³ battery contains lead

TECHNICAL DATA:

Temperature:

Measuring range: -20,0°C to +60,0°C

Accuracy: +/- 1°C

Resolution: 0,1°C

Relative humidity:

Measuring range: 25% to 90% relative humidity

Accuracy: +/-5%

Resolution: 1%

General:

Batteries: 2 pcs. UM-3 or "AA" 1.5V

Transmission

frequency: 433MHz

Dimensions: 110 x 60 x 32 mm (H x W x D)

FEATURES OF THE REMOTE UNIT

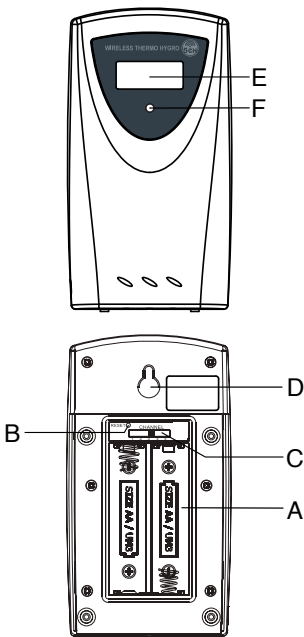

A BATTERY COMPARTMENT

Unit requires 2 pcs. UM-3 or "AA"
1.5V batteries

B RESET

Reset all functions after channel change.

C CHANNEL

Input channel for the weather station. Set the channel before inserting the batteries.

D WALL MOUNT

For mounting the sensor on walls.

E DISPLAY (ON FRONT SIDE)

Displays temperature, humidity, current channel and low battery warning symbol [].

F LED INDICATOR (ON FRONT SIDE)

Flashes when signals are transmitted.

FIRST OPERATION OF THE THERMO-HYGROMETER

1. Open the battery compartment cover on the back of the Thermo-Hygrometer.
2. Set the desired channel with the switch (C). If you are using only one transmitter, please leave the selection at „1“.
3. Insert 2 new UM-3 or „AA“ 1.5V batteries observing correct polarity.
4. Use a pin to press the „RESET“ - button located in the battery compartment.
5. Close the battery compartment cover and set the unit in the desired location.

PLACEMENT TIPS:

Please observe the following guidelines to ensure optimal operation of the device:

1. Assign each remote unit to it's own channel.
2. Place the receiver unit (Weather station) and remote unit (thermo-hygro sensor) within 1 meter to each other and enable the manual search for available signals of all remote units on the main unit (Weather station, not included) Do this by pressing the [▼] button on the back side of your weather station. Wait until the measured value appears on the display.

3. Next, set the remote unit at a place where air circulation and sun protection is guaranteed. Please select a rainfall-free, shady place for measurement. The international standard height for temperature measurements is 1.25 m (4 ft) above the ground.
4. When batteries are nearing depletion, the symbol [🔋] is displayed on the sensor and weather station.

Note that the effective range is vastly affected by the construction material of nearby buildings as well as the position of the remote unit and possibly greatly reduced by external sources (various radio stations and other sources of interference). If no reception is possible, we recommend to try different locations for the weather station (not included) and remote unit. Sometimes all it takes is moving the device by a few inches!

EC DECLARATION OF CONFORMITY



Hereby, Bresser GmbH declares that the equipment type with part number: 7009993 is in compliance with Directive: 2014/53/EU.

The full text of the EU declaration of conformity is available at the following internet address:

www.bresser.de/download/7009993/CE/7009993_CE.pdf

UKCA DECLARATION OF CONFORMITY



Bresser GmbH has issued a „Declaration of Conformity“ in accordance with applicable guidelines and corresponding standards. The full text of the UKCA declaration of conformity is available at the following internet address:

www.bresser.de/download/7009993/UKCA/7009993_UKCA.pdf

WARRANTY & SERVICE

The regular guarantee period is 5 years and begins on the day of purchase. You can consult the full guarantee terms as well as information on extending the guarantee period and details of our services at www.bresser.de/warranty_terms.

Consignes générales de sécurité



DANGER !

Cet appareil contient des pièces électroniques raccordées à une source d'alimentation électrique (par bloc d'alimentation et/ou batteries). Ne jamais laisser les enfants manipuler l'appareil sans surveillance ! L'utilisation de l'appareil doit se faire exclusivement comme décrit dans ce manuel, faute de quoi un RISQUE d'ELECTROCUTION peut exister !

Les enfants ne doivent utiliser cet appareil que sous surveillance. Maintenez les enfants éloignés des matériaux d'emballage (sacs plastiques, bandes en caoutchouc, etc.) ! RISQUE D'ETOUFFEMENT !

Les batteries ne sont pas destinées à être manipulées par des enfants ! En équipant l'appareil des batteries, il convient de veiller à ce que la polarité des batteries soit correcte. Les batteries endommagées ou ayant coulé causent des brûlures par acide, lorsque les acides qu'elles contiennent entrent en contact direct avec la peau. Le cas échéant, il convient d'utiliser des gants de protection adaptés.

**DANGER !**

Ne pas exposer l'appareil à des températures trop élevées. N'utilisez que les batteries conseillées. L'appareil et les batteries ne doivent pas être court-circuités ou jeter dans le feu ! Toute surchauffe ou manipulation inappropriée peut déclencher courts-circuits, incendies voire conduire à des explosions !

**REMARQUE !**

Ne pas démonter l'appareil ! En cas de défaut, veuillez vous adresser à votre revendeur spécialisé. Celui-ci prendra contact avec le service client pour, éventuellement, envoyer l'appareil en réparation.

N'utilisez que les batteries conseillées. Remplacez toujours les batteries trop faibles ou usées par un jeu complet de nouvelles batteries disposant de toute sa capacité. N'utilisez pas de batteries de marques, de types ou de capacités différentes. Les batteries doivent être enlevées de l'appareil lorsque celui-ci est destiné à ne pas être utilisé pendant un certain temps !

Remarque concernant le nettoyage

Avant de nettoyer l'appareil, veuillez le couper de son alimentation électrique (tirez les batteries) !



REMARQUE !

Ne nettoyez l'appareil que de l'extérieur en utilisant un chiffon sec. Ne pas utiliser de liquides de nettoyage, afin d'éviter d'endommager les parties électroniques.

DÉCLARATION DE CONFORMITÉ CE



Le soussigné, Bresser GmbH, déclare que l'équipement radioélectrique du type 7009993 est conforme à la directive;

2014/53/EU. Le texte complet de la déclaration UE de conformité est disponible à l'adresse internet suivante: www.bresser.de/download/7009993/CE/7009993_CE.pdf

GARANTIE ET SERVICE

La durée normale de la garantie est de 5 ans à compter du jour de l'achat. Vous pouvez consulter l'intégralité des conditions de garantie ainsi que les informations concernant la prolongation de la garantie et les prestations de service sur www.bresser.de/warranty_terms.

DONNÉES TECHNIQUES:**Température:**

Plage de mesure -20,0°C à +60,0°C

Précision +/- 1°C

Résolution 0,1°C

Humidité relative:Messbereich 25% à 90%
d'humidité relative

Plage de mesure

de Précision +/-5%

Résolution 1%

Général:

Piles 2 pcs. UM-3 ou „AA“ 1.5V

Fréquence de
transmission 433MHz

Dimensions 110 x 60 x 32 mm (H x L x P)

CARACTERISTIQUES DU CAPTEUR A DISTANCE

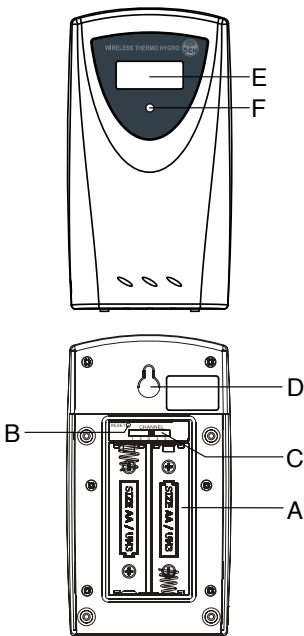

A COMPARTIMENT DES PILES

Cette unité nécessite 2 piles type UM-3 ou "AA" 1.5V

B REINITIALISATION

Réinitialise toutes les fonctions après le changement du canal.

C CANAL

Canal d'entrée pour la station météorologique. Réglez le canal avant d'insérer les piles.

D MONTAGE MURAL

Pour le montage du capteur sur un mur.

E AFFICHAGE (sur la face avant)

Affichage de la température, de l'humidité, du canal actuel et symbole d'avertissement de batterie faible [.

F INDICATEUR LED (sur la face avant)

Clignote lorsque les signaux sont transmis.

MISE EN SERVICE DU THERMO-HYGROMETRE

1. Ouvrez le couvercle du compartiment des piles à l'arrière du thermo-hygromètre.
2. Réglez le canal désiré avec le commutateur (C). Si vous n'utilisez qu'un seul émetteur, laissez la sélection sur „1“.
3. Insérez deux nouvelles piles type UM-3 ou „AA“ 1.5V en respectant bien la polarité.
4. Utilisez une épingle pour appuyer sur la touche „RESET“ - située dans le compartiment des piles.
5. Fermez le couvercle du compartiment des piles et placez l'unité à l'endroit désiré.

CONSEILS POUR LE PLACEMENT:

Respectez les recommandations suivantes pour assurer un fonctionnement optimal de l'appareil:

1. Attribuez à chaque unité distante à son propre canal.
2. Placez le récepteur (station météo) et l'unité à distance (capteur thermo-hygro) à moins de 1 mètre l'un de l'autre pour permettre la recherche manuelle des signaux disponibles de toutes les unités à distance de l'unité principale (station météo, non incluse) Pour ce faire, en appuyant sur le bouton [▼] sur la face arrière de votre station météo. Attendez jusqu'à ce que la valeur mesurée apparaisse sur l'écran.

3. Ensuite, réglez l'appareil à distance à un endroit où l'air circule et à l'abri du soleil. Pour obtenir la mesure la plus précise, sélectionnez un endroit ombragé et à l'abri des précipitations. La hauteur de la norme internationale pour les mesures de température est de 1,25 m (4 pieds) au-dessus du sol.
4. Lorsque les piles sont presque déchargées, le symbole [] s'affiche sur le capteur et la station météo.

Notez que la plage de fonctionnement peut être fortement influencée par les matériaux de construction de bâtiments à proximité ainsi que par la position de l'unité distante et que son efficacité peut-être considérablement réduite par des sources externes (diverses stations de radio et autres sources d'interférences). Si aucune réception n'est possible, nous vous recommandons d'essayer de placer à des endroits différents la station météo (non incluse) et l'unité distante. Parfois, il suffit de déplacer l'appareil de quelques centimètres seulement!

Élimination



Éliminez l'emballage en triant les matériaux. Pour plus d'informations concernant les règles applicables en matière d'élimination de ce type de produits, veuillez vous adresser aux services communaux en charge de la gestion des déchets ou de l'environnement.

Lors de l'élimination du produit et de ses accessoires, de son emballage ou de la mode d'emploi associée, respecter les règles d'élimination complémentaires applicables en France :



Points de collecte sur www.quefairedemesdechets.fr
Privilégiez la réparation ou le don de votre appareil !



Ne jamais éliminer les appareils électriques avec les ordures ménagères ! Conformément à la directive européenne 2002/96/CE sur les appareils électriques et électroniques

et ses transpositions aux plans nationaux, les appareils électriques usés doivent être collectés séparément et être recyclés dans le respect des réglementations en vigueur en matière de protection de l'environnement.



En conformité avec les règlements concernant les piles et les piles rechargeables, jeter ces produits avec les déchets ménagers normaux est strictement interdit. Veuillez à bien déposer vos piles usagées dans des lieux prévus à cet effet par la Loi, comme un point de collecte locale ou dans un magasin de détail (une élimination de ces produits avec les déchets domestiques constituerait une violation des directives sur les piles et batteries). Les piles qui contiennent des toxines sont marquées avec un signe et un symbole chimique.

Cd¹Hg²Pb³

¹ batterie/pile contenant du cadmium

² batterie/pile contenant du mercure

³ batterie/pile contenant du plomb

Avvertenze di sicurezza generali

PERICOLO!

Questo apparecchio contiene componenti elettronici azionati da una sorgente di corrente (alimentatore e/o batterie). Non consentire ai bambini di utilizzare l'apparecchio senza supervisione! L'utilizzo deve avvenire soltanto conformemente a quanto descritto nella guida, in caso contrario esiste il PERICOLO di SCOSSA ELETTRICA!

I bambini possono utilizzare l'apparecchio soltanto sotto la vigilanza di un adulto. Tenere i materiali di imballaggio (sacchetti di plastica, elastici, ecc.) lontano dai bambini! PERICOLO DI SOFFOCAMENTO!

Le batterie non devono essere manipolate dai bambini! Per inserire le batterie rispettare la polarità indicata. Le batterie scariche o danneggiate possono causare irritazioni se vengono a contatto con la pelle. Se necessario indossare un paio di guanti di protezione adatto.

PERICOLO!

Non esporre l'apparecchio a temperature elevate. Utilizzare esclusivamente le batterie consigliate. Non cortocircuitare o buttare nel fuoco l'apparecchio e le batterie! Un surriscaldamento oppure un utilizzo

non conforme può provocare cortocircuiti, incendi e persino esplosioni!



NOTA!

Non smontare l'apparecchio! In caso di guasto, rivolgersi al proprio rivenditore specializzato. Egli provvederà a contattare il centro di assistenza e se necessario a spedire l'apparecchio in riparazione.

Sostituire le batterie scariche o usate sempre con una serie di batterie nuove completamente cariche. Non utilizzare batterie di marche, tipi o livelli di carica diversi. Togliere le batterie dall'apparecchio nel caso non venga utilizzato per un periodo prolungato!

NOTE per la pulizia

Prima di procedere con la pulizia, staccare l'apparecchio dalla sorgente di corrente (staccare il connettore oppure rimuovere le batterie)!



NOTA!

Pulire l'apparecchio soltanto con un panno asciutto. Non utilizzare liquidi detergenti per evitare danni ai componenti elettronici.

SMALTIMENTO



Smaltire i materiali di imballaggio in maniera differenziata. Le informazioni su uno smaltimento conforme sono disponibili presso il servizio di smaltimento comunale o l'Agenzia per l'ambiente locale.



Non smaltire gli apparecchi elettronici con i rifiuti domestici!

Secondo la Direttiva Europea 2002/96/CE riguardante gli apparecchi elettrici ed elettronici usati e la sua applicazione nel diritto nazionale, gli apparecchi elettronici usati devono essere raccolti in maniera differenziata e destinati al riciclaggio ecologico.



Le batterie normali e ricaricabili devono essere correttamente smaltiti come sta previsto dalla legge. È possibile tornare batterie inutilizzati presso il punto di vendita o cedere in centri di raccolta organizzati dai comuni per la raccolta gratuitamente.

Le batterie normali e ricaricabili sono contrassegnati con il simbolo corrispondente disposte per lo smaltimento e il simbolo chimico della sostanza inquinante.

Cd¹Hg²Pb³

¹ Batteria contiene cadmio

² Batteria contiene mercurio

³ Batteria contiene piombo

DATI TECNICI:

Temperatura:

Intervallo di misurazione Da -20,0°C a +60,0°C

Precisione +/- 1°C

Risoluzione 0,1°C

Umidità relativa:

Intervallo di misurazione Umidità relativa dal 25% al 90%

Precisione +/-5%

Risoluzione 1%

Informazioni generali:

Batterie: 2 batterie UM-3 o "AA" da 1,5V

Frequenza di trasmissione 433MHz

Dimensioni 110 x 60 x 32 mm
(alt x larg x prof)

DICHIARAZIONE DI CONFORMITÀ

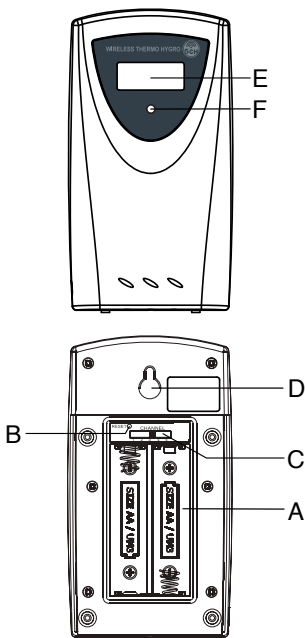

A VANO BATTERIE

L'unità richiede 2 batterie UM-3 o "AA" da 1,5V

B RESET

Reset di tutte le funzioni successivamente alla modifica del canale.

C CANALE

Canale d'inserimento della stazione meteorologica. Impostare il canale prima di inserire le batterie.

D FORO PARETE

Per il montaggio del sensore alle pareti.

E DISPLAY (SUL LATO ANTERIORE)

Visualizza temperatura, umidità, canale attuale e il simbolo di batteria scarica [🔋].

F INDICATORE LED (SUL LATO ANTERIORE)

Lampeggia quando i segnali vengono trasmessi.

MESSA IN FUNZIONE DEL TERMO-IGROMETRO

1. Aprire il coperchio del vano batterie sul retro del termo-igrometro.
2. Impostare il canale desiderato con l'interruttore (C). Se si utilizza un solo trasmettitore, lasciare la selezione su „1“.
3. Inserire 2 batterie UM-3 o „AA“ da 1,5V nuove osservando la polarità corretta.
4. Utilizzare un oggetto appuntito per premere il pulsante „RESET“ nel vano batterie.
5. Chiudere il coperchio del vano batterie e sistemare l'unità nella sede desiderata.

CONSIGLI PER L'INSERIMENTO:

Osservare le seguenti indicazioni per un funzionamento eccellente del dispositivo:

1. Assegnare ogni unità remota al rispettivo canale.
2. Collocare l'unità di ricezione (stazione meteorologica) e l'unità remota (sensore termo-igro) a 1 metro l'una dall'altra e attivare la ricerca manuale di eventuali segnali disponibili di tutte le unità remote sull'unità principale (stazione meteorologica esclusa). Per farlo, premere il pulsante [▼] sul retro della stazione meteorologica. Attendere che il valore misurato appaia sul display.
3. Quindi, collocare l'unità remota in una posizione tale da garantire la circolazione

dell'aria e la protezione dal sole. Per la misurazione, scegliere una posizione al riparo dalla pioggia e in ombra. L'altezza standard internazionale per le misurazioni della temperatura è di 1,25 m da terra.

4. Quando le batterie stanno per esaurirsi, sul sensore e sulla stazione meteorologica appare il simbolo [🔋].

Notare che il raggio d'azione effettivo è ampiamente influenzato dal materiale di costruzione degli edifici circostanti oltre che dalla posizione dell'unità remota e potrebbe risultare fortemente compromesso dalle sorgenti esterne (stazioni radio varie ed altre sorgenti d'interferenza). Se non fosse possibile la ricezione, consigliamo di provare a collocare la stazione meteorologica (non in dotazione) e l'unità remota in altre posizioni diverse. A volte è sufficiente spostare il dispositivo di pochi centimetri!

DICHIARAZIONE DI CONFORMITÀ CE



Il fabbricante, Bresser GmbH, dichiara che il tipo di apparecchiatura radio 7009993 e conforme alla direttiva; 2014/53/EU. Il testo completo della dichiarazione di conformità UE è disponibile al seguente indirizzo Internet: www.bresser.de/download/7009993/CE/7009993_CE.pdf

GARANZIA E ASSISTENZA

La durata regolare della garanzia è di 5 anni e decorre dalla data dell'acquisto. Le condizioni complete di garanzia e le informazioni sull'estensione di garanzia e i servizi di assistenza sono visibili al sito www.bresser.de/warranty_terms.

Advertencias de carácter general

¡PELIGRO!

Este aparato contiene componentes electrónicos que funcionan mediante una fuente de electricidad (equipo de alimentación y/o pilas). No deje nunca que los niños utilicen el aparato sin supervisión. El uso se deberá realizar de la forma descrita en el manual; de lo contrario, existe PELIGRO de DESCARGA ELÉCTRICA.

Los niños solo deberían utilizar el aparato bajo supervisión. Mantener los materiales de embalaje (bolsas de plástico, bandas de goma) alejadas del alcance de los niños. ¡Existe PELIGRO DE ASFIXIA!

No dejar las pilas al alcance de los niños. Al colocar las pilas, preste atención a la polaridad. Las pilas descargadas o dañadas producen causticaciones al entrar en contacto con la piel. Dado el caso, utilice guantes protectores adecuados.

¡PELIGRO!

No exponga el aparato a altas temperaturas. Utilice exclusivamente las pilas recomendadas. ¡No cortocircuitar ni arrojar al fuego el aparato o las pilas! El calor excesivo y el manejo inadecuado pueden provocar cortocircuitos, incendios e incluso explosiones.

**¡ADVERTENCIA!**

No desmonte el aparato. En caso de que exista algún defecto, le rogamos que se ponga en contacto con su distribuidor autorizado. Este se pondrá en contacto con el centro de servicio técnico y, dado el caso, podrá enviarle el aparato para su reparación.

Recambie siempre las pilas agotadas o muy usadas por un juego completo de pilas nuevas con plena capacidad. No utilice pilas de marcas o modelos distintos ni de distinto nivel de capacidad. ¡Hay que retirar las pilas del aparato si no se va a usar durante un periodo prolongado!

INSTRUCCIONES de limpieza

Antes de limpiar el aparato, desconéctelo de la fuente de electricidad (desenchúfelo o quite las pilas).

**¡ADVERTENCIA!**

Limpie solamente el exterior del aparato con un paño seco. No utilice productos de limpieza para evitar daños en el sistema electrónico.

ELIMINACIÓN



Elimine los materiales de embalaje separados por tipos. Obtendrá información sobre la eliminación reglamentaria en los proveedores de servicios de eliminación comunales o en la agencia de protección medioambiental.



¡No elimine los electrodomésticos junto con la basura doméstica!

Conforme a la directiva europea 2002/96/UE sobre aparatos eléctricos y electrónicos usados y a su aplicación en la legislación nacional, los aparatos eléctricos usados se deben recoger por separado y conducir a un reciclaje que no perjudique al medio ambiente.



De acuerdo con la normativa en materia de pilas y baterías recargables, está explícitamente prohibido depositarlas en la basura normal. Por favor, preste atención a lo que la normativa obliga cuando usted quiera deshacerse de estos productos - sobre puntos de recogida municipal o en el mercado minorista (disposición sobre violación de la Directiva en materia de los residuos domésticos-pilas y baterías-).

Las pilas y baterías que contienen productos tóxicos están marcados con un signo y un símbolo químico.

Cd¹Hg²Pb³

¹ pila que contiene cadmio

² pila que contiene mercurio

³ pila que contiene plomo

DATOS TÉCNICOS:

Temperatura:

Rango de medición -20,0°C to +60,0°C

Precisión +/- 1°C

Resolución 0,1°C

Humedad

Relativa:

Rango de medición 25% to 90%

humedad relativa

Precisión +/-5%

Resolución 1%

General:

Baterías: 2 uds. UM-3 o "AA" 1.5V

Transmisión de frecuencia 433MHz

Dimensiones 110 x 60 x 32 mm (L x A x F)

CARACTERÍSTICAS DE LA UNIDAD REMOTA

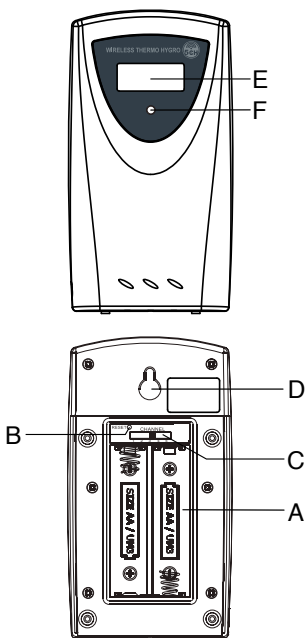

A COMPARTIMIENTO DE BATERÍA

La unidad requiere 2 uds. de baterías UM-3 o "AA" 1.5V.

B REINICIO

Restablecer todas las funciones después de cambio de canal.

C CANAL

Introducción de canal de la estación meteorológica. Ajuste el canal antes de insertar las pilas.

D MONTAJE EN PARED

Para el montaje del sensor en pared.

E DISPLAY (EN LA PARTE FRONTAL)

Muestra la temperatura, la humedad, el canal actual y el símbolo de batería baja [].

F LED INDICADOR (EN LA PARTE FRONTAL)

Parpadea cuando se transmiten señales.

PUESTA EN MARCHA DEL TERMO-HIGRÓMETRO

1. Abra la tapa del compartimento de la batería en la parte posterior de la Termo-higrómetro.
2. Establecer el canal deseado con el interruptor (C). Si sólo utiliza un transmisor, por favor, deje la selección en "1".
3. Inserte 2 nuevos UM-3 o 1.5V "AA" pilas observando la polaridad correcta.
4. Utilice un bolígrafo para presionar el "RESET" - botón ubicado en el compartimento de la batería.
5. Cierre la tapa del compartimento de la batería y ajuste la unidad en el lugar deseado.

CONSEJOS DE COLOCACIÓN:

Tenga en cuenta las siguientes pautas para garantizar un funcionamiento óptimo del dispositivo:

1. Asigne a cada unidad remota a su propio canal.
2. Coloque la unidad receptora (Estación meteorológica) y la unidad de control remoto (sensor termo-higrómetro) a menos de 1 metro entre sí y permita la búsqueda manual de las señales disponibles de todas las unidades remotas de la unidad principal (Estación meteorológica, no incluido) Haga esto pulsando el botón [▼] en la parte posterior de su estación meteorológica. Espere hasta que aparezca el valor medido en la pantalla.

3. A continuación, establezca la unidad remota en un lugar donde se garantice la circulación del aire y protección solar. Por favor, seleccione un lugar sombreado-lluvia libre para la medición. La altura estándar internacional para medir la temperatura es de 1,25 m (4 pies) por encima del suelo.
4. Cuando las baterías están a punto de agotarse, el símbolo [🔋] se visualiza en la estación meteorológica.

Tenga en cuenta que el alcance efectivo se puede ver enormemente afectado por el material de construcción de edificios cercanos, así como la posición de la unidad remota y, posiblemente, se reduce en gran medida por fuentes externas (estaciones diferentes de radio y otras fuentes de interferencia). Si no dispone de recepción, se recomienda probar diferentes lugares de la estación meteorológica (no incluido) y la unidad de control remoto. A veces todo lo que necesita es mover el dispositivo a escasos centímetros!

EC DECLARACIÓN DE CONFORMIDAD



Por la presente, Bresser GmbH declara que el tipo de equipo con número de pieza: 7009993 cumple con la Directiva: 2014/53 / EU. El texto completo de la declaración de conformidad de la UE está disponible en la siguiente dirección de Internet: www.bresser.de/download/7009993/CE/7009993_CE.pdf

GARANTÍA Y SERVICIO

El período regular de garantía es cinco años iniciándose en el día de la compra. Las condiciones de garantía completas así como informaciones relativas a la ampliación de la garantía y los servicios pueden encontrarse en www.bresser.de/warranty_terms.



Bresser GmbH

Gutenbergstr. 2
DE-46414 Rhede
Germany

Service:

Web: www.bresser.de/weather
E-Mail: service@bresser.de

Bresser UK Ltd.

Suite 3G, Eden House
Enterprise Way, Edenbridge, Kent
TN8 6HF, Great Britain



Besuchen Sie uns auf • Find us on:



Irrtümer und technische Änderungen vorbehalten. · Errors and technical changes reserved. · Sous réserve d'erreurs et de modifications techniques. · Con riserva di errori e modifiche tecniche. · Queda reservada la posibilidad de incluir modificaciones o de que el texto contenga errores.