



BRESSER®

**Dispositivo digital de visión
nocturna binoculares 3X**

con grabación

Art. No. 1877490



ES MANUAL DE INSTRUCCIONES

Sobre este manual de instrucciones



Por favor, lea atentamente las instrucciones de seguridad y el manual de uso antes de usar el producto.

Guarde el presente manual de instrucciones por si necesita volver a utilizarlo más tarde. En caso de venta o entrega a terceros del aparato, se debe entregar también al siguiente propietario/usuario del producto.

Advertencias generales



PRECAUCIÓN

Los niños deben utilizarlo solo bajo supervisión de un adulto. Mantenga los materiales de embalaje, como las bolsas de plástico y las gomas elásticas, fuera del alcance de los niños, ya que estos materiales representan un peligro potencial de asfixia.

No exponga el aparato a altas temperaturas. El calor excesivo y el manejo inadecuado pueden provocar cortocircuitos, incendios e incluso explosiones.



RIESGO DE INCENDIO

No coloque el dispositivo, especialmente las lentes, bajo la luz directa del sol. La concentración de los rayos de luz puede causar un incendio.



RIESGO DE DESCARGA ELÉCTRICA

Este dispositivo contiene componentes electrónicos que funcionan a través de una fuente de alimentación. Los niños deben utilizarlo solo bajo supervisión de un adulto. Úselo solo como se describe en el manual, de lo contrario corre el riesgo de que se produzcan descargas eléctricas.



NOTA:

No desmonte el aparato. En caso de avería, póngase en contacto con su distribuidor. Este se pondrá en contacto con el servicio técnico y, dado el caso, podrá enviar el aparato a reparación.



RESPETE LA PRIVACIDAD

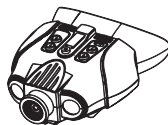

El dispositivo de visión nocturna está destinado únicamente para uso privado. Por favor, tenga en cuenta la privacidad de otras personas. No los use para mirar por las ventanas de las casas, por ejemplo.

Incluye

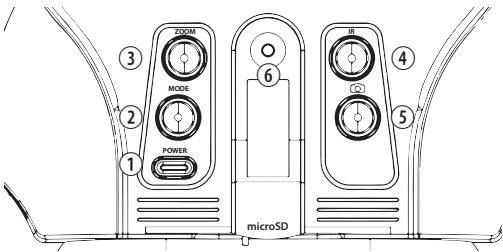

Dispositivo de visión nocturna, correa para cuello, soporte para cabeza, cable USB (para cargar), manual de instrucciones

Resumen de piezas

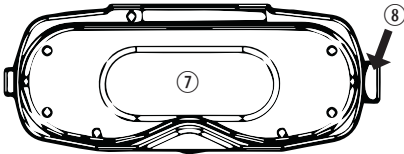
	
① POWER	Pulsar prolongadamente para encender y apagar el equipo Pulsar brevemente para atenuar el brillo de la pantalla en 15 pasos.
② MODE	<ul style="list-style-type: none"> • Hay 4 modos: Foto / Vídeo / Reproducción / Menú (en bucle) • Cuando se enciende el dispositivo, el modo que aparece por defecto es el de Fotografía • Presione el botón MODE para cambiar al siguiente modo.
③ ZOOM	<p>Cuando esté en el modo Fotografía o Vídeo: Pulsar para acercar la imagen en diferentes grados. El zoom máximo es de 2X. Una vez que llegue a 2X, siga pulsando ZOOM para volver a 1X.</p> <p>Cuando esté en el modo Reproducción: Pulsar para reproducir el siguiente archivo.</p> <p>Cuando esté en el modo Menú: Pulsar el botón ZOOM para subir.</p>
④ IR	<p>Pulsar el botón IR para cambiar entre 7 niveles de brillo (0 > 1 > 2 > 3 > 4 > 5 > 6 > 6 > 7 > 0 ...) cuando utilice los binoculares por la noche.</p> <p>Cuando esté en el modo Reproducción: Presione IR para reproducir el archivo anterior.</p> <p>Cuando esté en el modo Menú: Presione IR para bajar.</p>
⑤  Foto/Vídeo	<p>Modo Fotografía Presione el botón para tomar fotos.</p> <p>Modo Vídeo Presione el botón para iniciar la grabación de vídeo, presione de nuevo para detener la grabación.</p> <p>Cuando esté en el modo Reproducción: Pulse el botón para introducir el elemento seleccionado.</p>
④ Soporte para cabeza	Accesorio de montaje en cabeza (no se incluye el soporte de cabeza).
⑦ Área de visión ⑧ Correa para cuello	

9 Rueda de enfoque

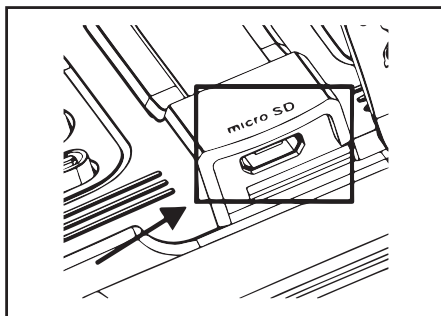
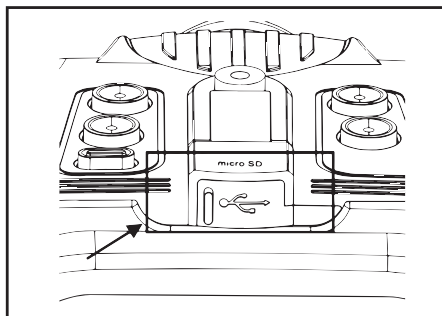
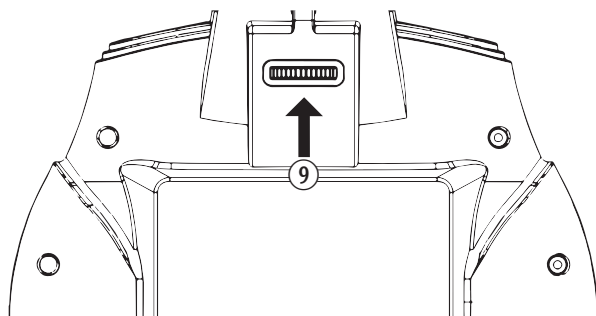

Carga del dispositivo

- (1) Abra la tapa del USB.
- (2) Conecte el cable USB para cargar. El tiempo de carga es de unas 3 horas.
- (3) También puede utilizar el dispositivo con una power bank.

Inserte la tarjeta de memoria microSD (para tomar fotos y vídeos)

- (1) Inserte la tarjeta de la manera que se muestra. Empuje la tarjeta en la ranura hasta que haga click.
- (2) Para quitar la tarjeta, empújela para liberarla. Sáquela cuando salga parcialmente.
- (3) Para formatear la tarjeta, pulse el botón MODE varias veces para llegar al menú y seleccione "Formatear SD".

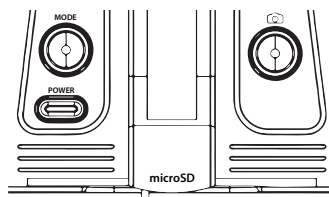



Encienda el dispositivo

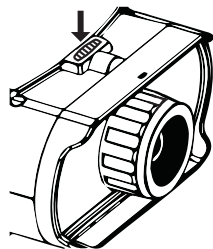

- (1) Pulse el botón POWER para encender el binocular. Una vez encendido, mire en la pantalla LCD interior.
- (2) Ajuste el enfoque girando la rueda de enfoque en la parte inferior delantera.
- (3) Para uso nocturno, encienda el IR pulsando el botón IR. Aumente el brillo pulsando el botón prolongadamente. Tiene 7 niveles de brillo (0 > 1 > 2 > 3 > 4 > 5 > 6 > 7 > 0 ...)
- (4) Pulse el botón POWER prolongadamente para apagar el dispositivo.





Capturar una foto

- (1) Cuando se enciende, el dispositivo de visión nocturna se inicia automáticamente en el modo Fotografía.
- (2) Si no se muestra el icono de modo  presione el botón MODE varias veces hasta que aparezca el icono.
- (3) En condiciones de poca luz, ajuste el brillo presionando IR.
- (4) Presione el botón  para tomar fotos.

Grabar un vídeo

- (1) Encienda el dispositivo de visión nocturna.
 - (2) Presione el botón MODE para entrar en el modo Vídeo.
 - (3) Si no se muestra el icono de modo  presione el botón MODE varias veces hasta que aparezca el icono.
 - (4) Ajuste el enfoque girando la rueda de enfoque en la parte inferior delantera.
 - (5) Si es de noche, ajuste el brillo presionando IR.
- Presione el botón  para iniciar la grabación. Presione el botón de nuevo para detener la grabación.

Reproducción

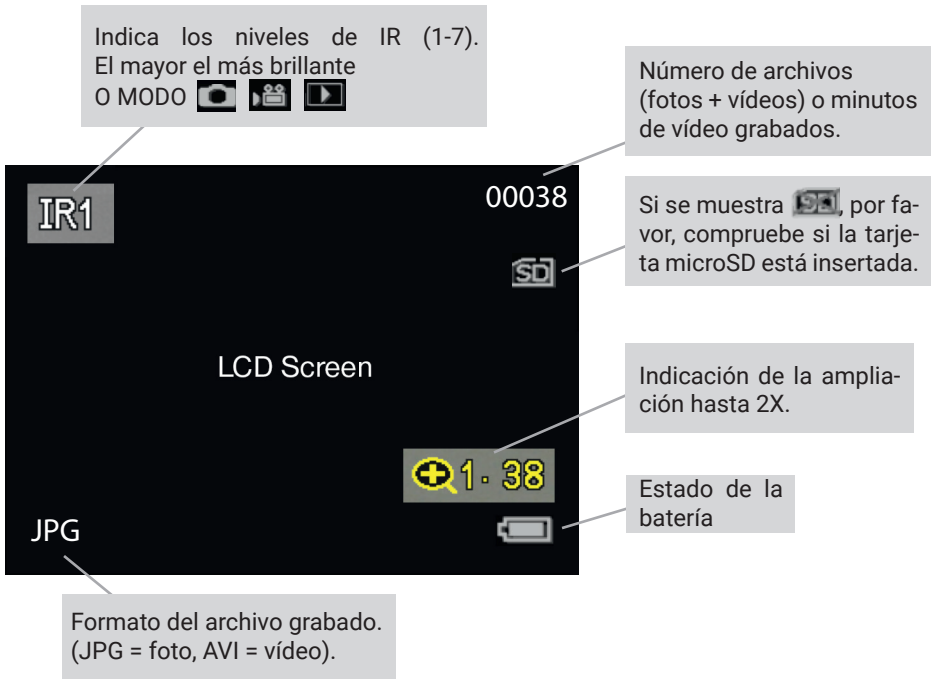

- (1) Presione el botón MODE hasta que aparezca el icono de modo .
- (2) La pantalla LCD mostrará el último archivo guardado. Si el archivo era una foto mostrará "JPEG", si era un vídeo mostrará "AVI" en la esquina inferior izquierda.
- (3) Presione el botón  para reproducir, borrar, eliminar todo o salir.
- (4) Presione el botón IR para ir al archivo anterior y botón de Zoom para ir al siguiente archivo.

Información de la pantalla



Menú de ajustes

Menú Modo

Puede realizar cambios en los ajustes en menú Modo. Presione el botón MODE varias veces hasta que esté en el menú Modo. Presione el botón IR para bajar en el menú o el botón Zoom para subir. Presione el botón  para entrar. Una vez seleccionado el ajuste deseado, pulse el botón  de nuevo para guardarlo. Presione el botón MODE para volver al modo Fotografía.

Menú

Formato SD

Para borrar todos los archivos de la tarjeta microSD

Ahorro de energía





Para configurar el apagado automático

Fecha

Para fijar la fecha

Hora

Para fijar la hora

Flicker	50 Hz (ajuste predeterminado para la UE) 60 Hz (ajuste predeterminado para EE.UU. y Japón)
Luz de fondo del LCD	Para seleccionar el nivel de brillo de la pantalla LCD
Etiqueta de fecha y hora	Para mostrar la fecha y la hora en las fotos
Versión	Versión del firmware solo para tenerlo como referencia
Formatear microSD	
Sí	Para borrar todos los archivos de la tarjeta microSD
No	Cancelar el formateo
Ahorro de energía	
Off	Sin apagado automático (ajuste predeterminado)
5 minutos	Apagado automático en 5 minutos sin acción
10 min	Apagado automático en 10 minutos sin acción
15 min	Apagado automático en 15 minutos sin acción
30 minutos	Apagado automático en 30 minutos sin acción
Fecha	
YY/MM/DD	Presione el botón  para entrar Presione Zoom e IR para ir a la izquierda y a la derecha, arriba y abajo. Pulse el botón  para guardar los ajustes.
Hora	
Hora/Minuto/Segundos	Presione el botón  para entrar Presiona ZOOM e IR para ir a la izquierda y a la derecha, arriba y abajo. Presione el botón  para guardar los ajustes.
Flicker	
50 Hz	Configuración predeterminada para la UE
60 Hz	Configuración predeterminada para EE.UU. y Japón

Luz de fondo del LCD	La configuración predeterminada es 10 Barra de deslizamiento en 16 niveles (0-15) de brillo
Etiqueta de fecha y hora	
Off	El ajuste predeterminado está desactivado
On	
Versión	Versión del firmware solo para tenerlo como referencia

Solución de problemas

Imagen mala:

- Si usted usa gafas, no se las quite para usar el binocular.
- Ajuste el enfoque girando lentamente la rueda de enfoque situada en la parte delantera inferior del binocular. Asegúrese de que esté enfocado.

INSTRUCCIONES de limpieza

Antes de limpiar el aparato, desconéctelo de la alimentación eléctrica. Utilice un paño seco para limpiar el exterior del dispositivo. No utilice ningún producto de limpieza líquido, para evitar dañar los componentes electrónicos. Limpie los oculares y/o lentes solo con un paño suave y sin pelusas (por ejemplo, un paño de microfibra). Para evitar rayar las lentes, no presione con fuerza el paño. Proteja el dispositivo del polvo y la humedad.

DECLARACIÓN DE CONFORMIDAD CE

 Bresser GmbH ha emitido una Declaración de Conformidad de acuerdo con las directrices y normas correspondientes de la UE. Se puede consultar en cualquier momento si se solicita.

RECICLAJE

 Recicle los materiales de embalaje separándolos por tipos. Póngase en contacto con su punto limpio más cercano o la autoridad local competente para saber el procedimiento a seguir si tiene dudas.

 No tire los dispositivos electrónicos a la basura
Según la Directiva 2002/96/CE del Parlamento Europeo sobre residuos de aparatos eléctricos y electrónicos (RAEE), así como su adaptación a la legislación española, los dispositivos electrónicos deben recogerse por separado y reciclarse de forma respetuosa.

ES GARANTÍA Y SERVICIO

El período de garantía estándar es de 2 años y comienza el día de la compra. Para beneficiarse de un período de garantía más largo, tal y como se indica en la caja, es necesario registrarse en nuestra página web. Las condiciones completas de garantía, así como información relativa a la ampliación de la garantía y servicios, puede encontrarse en www.bresser.de/warranty_terms

¿Desearía recibir unas instrucciones sobre este producto en un idioma determinado? Visite nuestra página web escaneando el siguiente código QR para ver las versiones disponibles. O envíenos un correo electrónico a info@bresser-iberia.es o llame al (+34) 916 797 269* Asegúrese de indicar su nombre, dirección, teléfono y dirección de correo electrónico, así como el número del artículo y su descripción.

* El importe de la llamada telefónica depende de las tarifas contratada con su operador. Las llamadas desde el extranjero están sujetas a precios superiores.

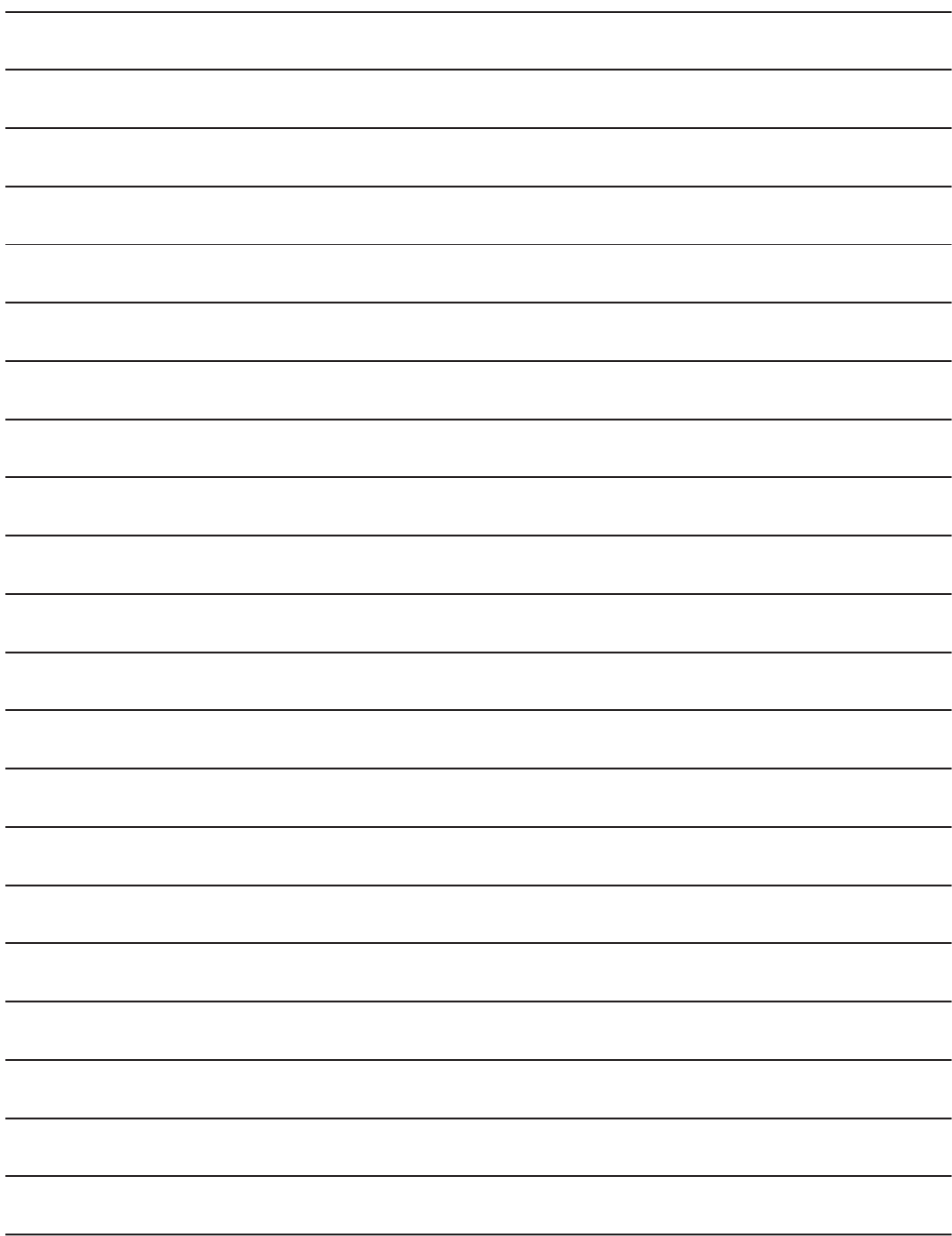

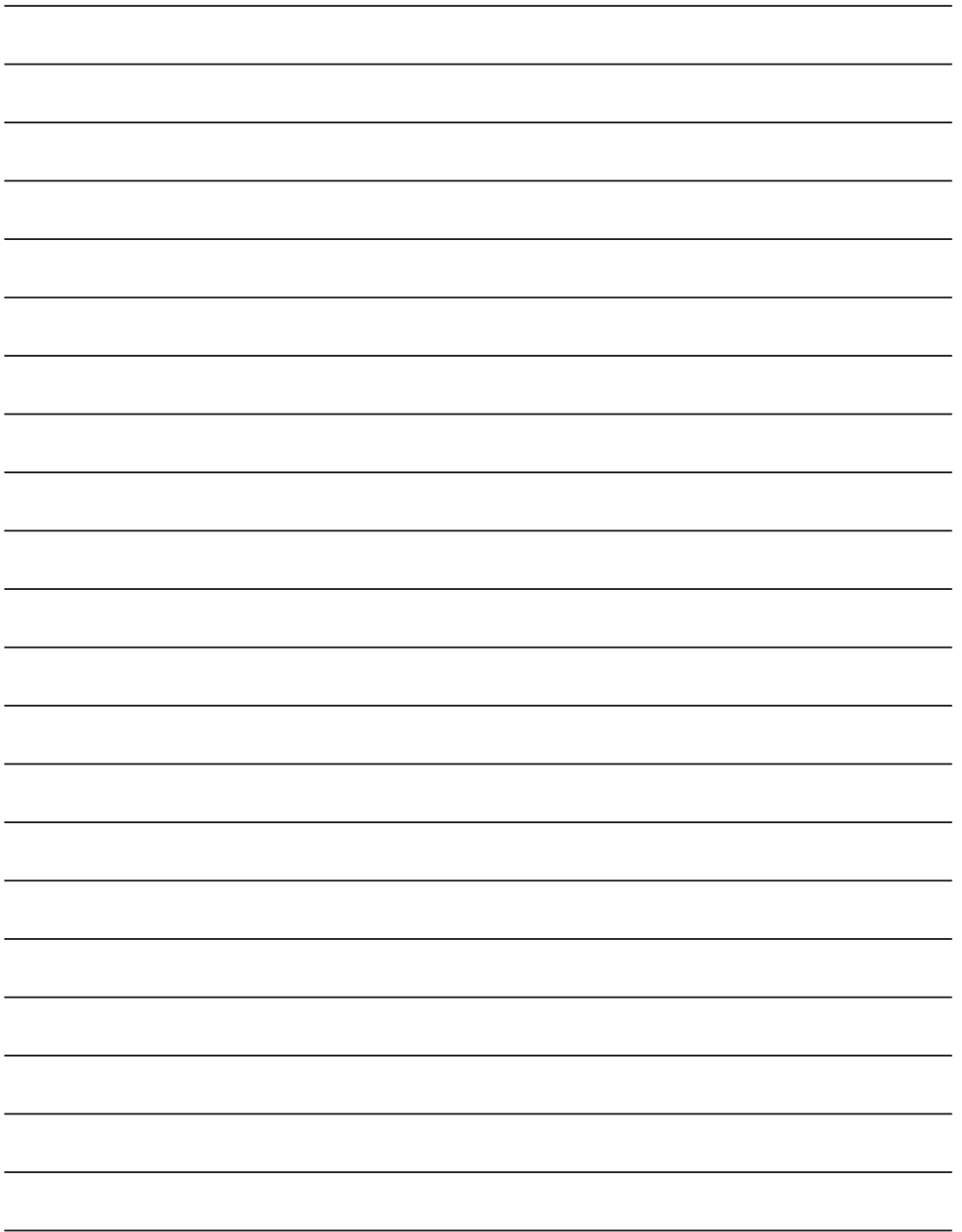

Reservado el derecho a errores y modificaciones técnicas.
Manual_1877490_Digital-NV-Bino-3x_es_BRESSER_v062020a



Encuéntrenos en:



Bresser Iberia

Calle Valdemorillo, 1, Nave B. 28925
Alcorcón, Madrid
España

www.bresser.es